

System..... Pipe..... Agricultural Commercial.. Industrial.. Objects.....	<h1>SPACIO</h1>		作成日	2023年 8月 17日		お客様のTEL		お客様のFAX		スペーシア株式会社		
	お客様の氏名						担当			担当：		
	ご住所									承認	確認	作成
	製作物の名称			手押し台車								

材料表：パイプ			
サイズ(mm)	本数	備考	
W01 948.0	2	SPS (I)	
W02 896.0	4	SPS (I)	
W03 64.0	2	SPS (I)	
D04 600.0	2	SPS (I)	
D05 496.0	4	SPS (I)	
H06 602.0	2	SPS (I)	
H07 264.0	2	SPS (I)	

材料表：ジョイント			
品名	個数	備考	
PJ-513	12	ブラック :BK	
NSJ-1	16		
NSJ-2	4		
NSJ-6	12		
ST-150S	2	150Φ	
SK-150	2	150Φ	
JB-005	8		
JB-006	8		
M8-35ボルト	8		
PJ-706B (W)	6		
ベニア合板	1	966X600Xt15	

サイズ	間口	奥行	高さ	NO：手押し台車
外寸	1000 x	600 x	800 mm	
総重量	20.51 Kg			

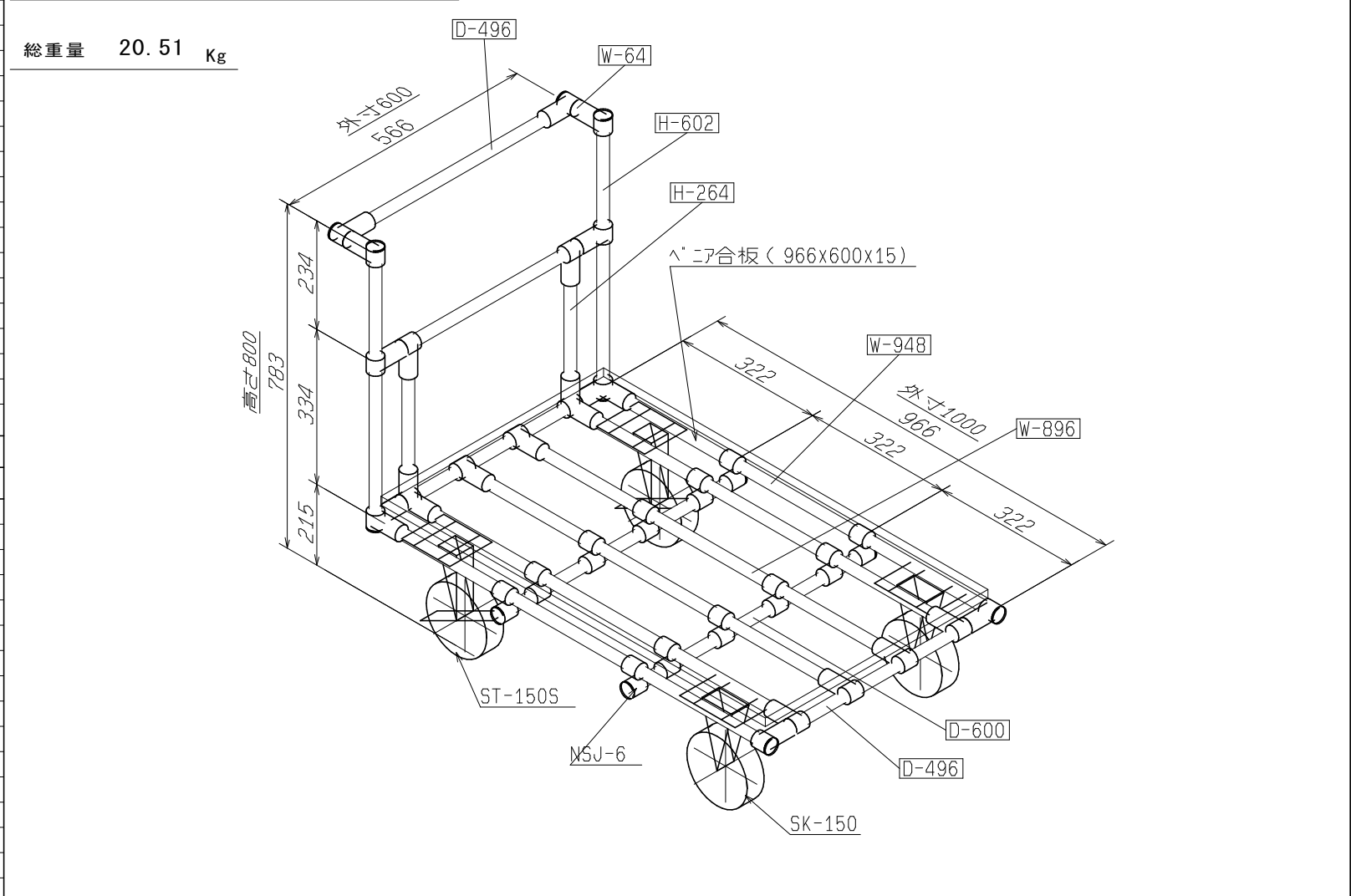

- 注意点**
- ① 寸法はH°イ°芯寸法で表記しています
 - ② H°イ°色はAイ°リ°で設定「しています